



Client: Email:
Tél: Adresse:

BATEAU

Nom du bateau: Constructeur: Modèle:
 Monoque Multicoques

TYPE DE COQUE



Voile



Déplacement



Semi-planante



Planante

Longueur à la flottaison (en m): Largeur à la flottaison (en m):

MATÉRIAUX

Bois

Composite

Acier

Alumium

DÉPLACEMENT

En charge (tonnes): Vitesse max. avec hélice actuelle: Noeuds

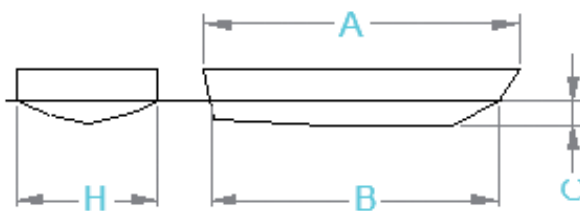
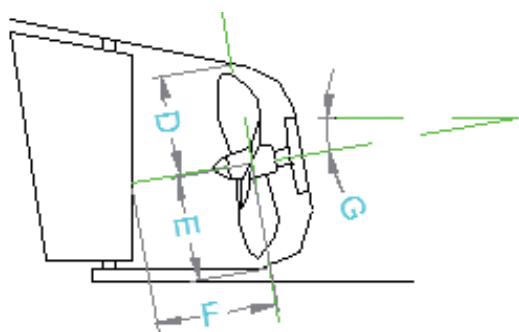

A (m): B (m): C (m): D (mm):
E (mm): F (m): G (°): H (m):

COMMENTAIRES:



DÉTAILS HÉLICE ACTUELLE

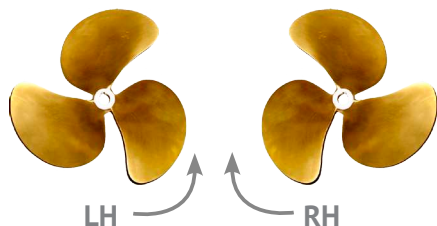

Diamètre et pas (D x P) :
 Nombre de pales) :
 Marque:
 Coefficient de surface (DAR):

Le sens de rotation se contrôle vue de l'arrière du bateau

1 hélice Sens de rotation:
 2 hélices Sens de rotation:TribordBâbord

DÉTAILS ARBRE ACTUEL

d1 (mm): W (mm):
 d2 (mm): h (mm):
 L (mm): t (mm):



DÉTAILS DU MOYEU D'HÉLICE

d3 (mm): W3 (mm):
 d4 (mm): h3 (mm):
 L1 (mm): D (mm):

Clavette
 // au cône
 // à l'axe

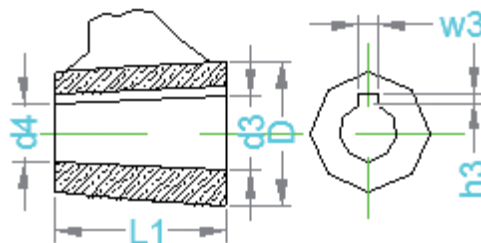

MOTEUR / RÉDUCTEUR

Fabricant: Modèle: Année:
 Nbre de moteurs: Puissance maxi (Cv / KW): Régime (Tr/min):
 Marque Réducteur: Type: Rapport de réduction :/1

CADRE RÉSERVÉ AU PROPRIÉTAIRE

Madame, Monsieur déclare que les informations ci-jointes
 sont contractuelles.
 Lu et approuvé,
 Le Signature: