

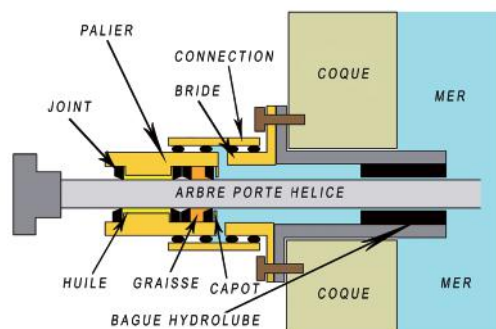

BREVET USA N°5.795.198
BREVET EUROPE N°0770017



ÉTANCHÉITÉ HYDRAULIQUE TS



L'étanchéité TS est composée d'une pièce de fixation pouvant s'adapter facilement sur une bride, un tube ou un tube fileté en extérieur en remplacement d'une autre étanchéité.

Un système de rotule permet d'accepter des désalignements ou défauts de coaxialité entre l'arbre porte hélice et le tube d'étambot.

Le boîtier d'étanchéité comprend un palier bronze ainsi que les joint d'étanchéités. Ce palier a un désign étudié afin d'assurer une très bonne circulation de l'huile et ainsi, une excellente lubrification du système, garantissant la longévité de ce dernier.

Les joints d'étanchéité sont graissés par un graisseur externe, facilitant ainsi la maintenance et un réservoir de charge externe assure la bonne lubrification du système en toutes circonstances.

Disponibilité: Tout diamètre d'arbre métrique ou imperial jusqu'à 300 mm.

Application: Professionnel, Plaisance, Transport de passagers (bateaux de croisières...).

Produit utilisé en première monte par les chantiers Cranchi, Ferretti, Azimut-Benetti, C.R.N., Fincantieri...

APPROUVE VERITAS 09714/AO/BV
APPROUVE RINA mac/217/94

