

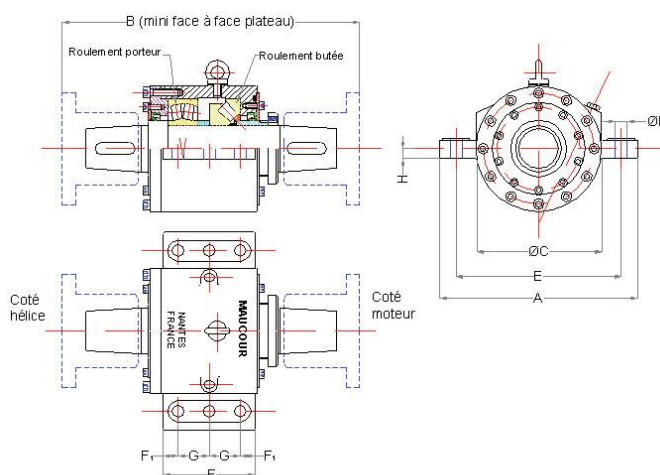

PALIER BUTÉE



De conception et de fabrication MAUCOUR, ce type de palier butée résiste à de fortes poussées axiales. Il comporte un roulement porteur pour supporter les charges radiales ainsi qu'un roulement butée pour encaisser les charges axiales. Il est possible de monter un accouplement souple sur l'avant, entre le palier et le tourteau de l'inverseur.



Ø APH	A	B	C	D	E	F	F1	G	H	Poussée (T)		Référence
										AV	AR	
60/70	300	440	190	6 x 18,5	250	145	25	47,5	15	30	5	PALMACO6070
80/90	380	555	240	8 x 20,5	320	240	30	60	17,5	50	8	PALMACO8090

Autres dimensions sur demande

Ce document n'est pas contractuel - This document is not contractual