

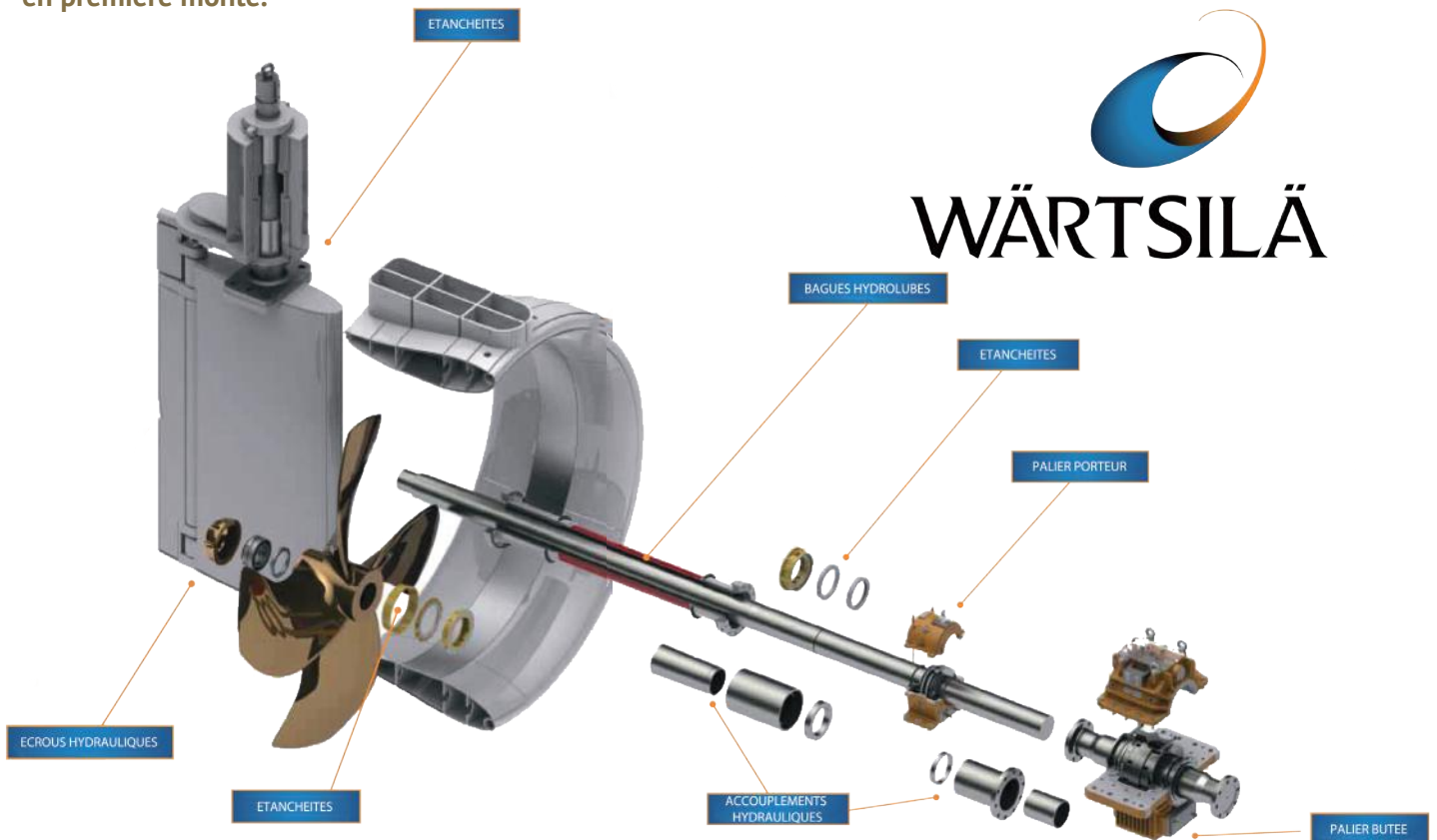

La société Maucour représente désormais les produits Wärtsilä sur le territoire français. Vous pouvez donc vous adresser directement à nous pour vos besoins en pièces de rechange mais également sur de la fourniture Wärtsilä en première monte.



ETANCHÉITÉS DEEP SEA SEAL MANECRAFT





FONCTIONNEMENT

L'étanchéité Manecraft comprend deux composants principaux: la partie fixe et le joint tournant, les deux parties moulées à partir d'un chloroprène dur, résistant aux hydrocarbures.

L'assise fixe a une bague en bronze collée dedans et est serrée sur le tube d'étambot avec deux colliers en acier inoxydable, cette partie reste immobile. Un collier d'urgence rouge est incorporé dans l'assise fixe. Ce dispositif de sécurité ne sert qu'en cas d'urgence et est protégé par une étiquette scellée.

La partie de l'étanchéité rotative est serrée sur l'arbre tout en étant comprimée contre l'assise. L'étanchéité tourne avec l'arbre. La face de l'étanchéité tourne contre l'assise en bronze stationnaire, lubrifiée et refroidie par de l'eau à l'intérieur du joint, aidée par un piquage pour l'arrivée d'eau. Un évent d'air est incorporé dans le système d'arrivée d'eau afin d'éviter la création de poches d'air qui pourraient empêcher l'eau de refroidir l'assise.

Les joints Manecraft sont faciles à installer et sont les remplaçants directs des presse-étoupes à tresse. Ils ne nécessitent pas de tresses, ajustements... Après l'installation, il suffit d'une rapide inspection des robinets de prise d'eau, des durites et autres accessoires de coque situés sous la ligne de flottaison.

Sur des navires tests, les joints Manecraft ont fonctionnés plus de 10.000 heures de service, ou 100.000 miles en mer et sont encore en parfait état. Sur la plupart des bateaux, l'âge sera le facteur déterminant plutôt que les heures de service lorsque le renouvellement est nécessaire. Avec le faible coût impliqué, le remplacement d'une telle étanchéité essentielle est recommandée tous les cinq ans.

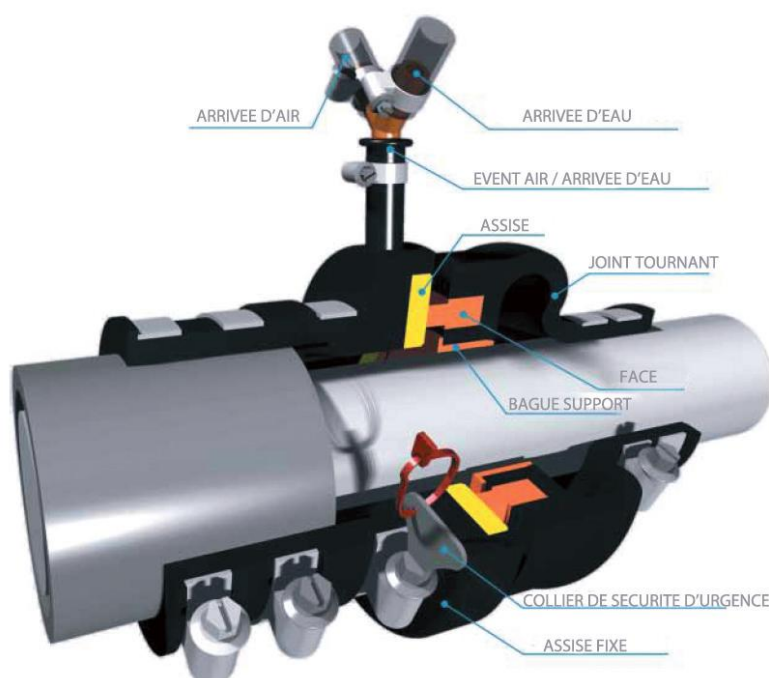



Le joint d'étanchéité Manecraft est simple à installer. La plupart des étanchéités sont facilement convertibles en Manecraft, bien qu'il existe de nombreux types de presse-étoupe,



01

MONTAGE FLEXIBLE



02

MONTAGE RIGIDE



03

MONTAGE AVEC FILETAGE

ARBRE INFÉRIEUR À 50 MM



Ø APH	Ø Tube	Lg totale Max.	Etanchéité std Régime max. à l'arbre	Etanchéité Haute Vitesse Régime max. à l'arbre
25-30	35-43	131	1800	2950
25-30	43-51	131	1800	2950
30-35	43-51	131	1740	2850
30-35	51-60	131	1740	2850
35-41	51-60	131	1670	2750
35-41	60-70	131	1670	2750
41-43	70-80	131	1560	2600
43-46	70-80	131	1560	2600
46-51	70-80	131	1560	2600

ARBRE SUPÉRIEUR À 50 MM



Ø APH	Ø Tube	Lg totale Max.	Etanchéité std Régime max. à l'arbre
IMPERIAL			
2"1/4	3"1/2	5"13/32	1550
2"1/2	3"1/2	5"13/32	1500
2"3/4	4	5"13/32	1500
METRIC			
55	70-80	137.5	1550
60	80-90	137.5	1500
65	90-100	137.5	1500

Ce document n'est pas contractuel - This document is not contractual